

STORJÖN

PANTALLA LED - RETROFIT PARA PANTALLAS - 50W / 100W / 150W / 200W - IP40 -



PROPIEDADES DEL PRODUCTO

- Luminaria ideal para sustituir pantallas fluorescentes convencionales tantos en el ámbito de proyectos nuevos como en circunstancias de reformas mayores.
- Genera una intensa iluminación perfectamente uniforme, proporcionando altos niveles de iluminancia y de comodidad visual en los planos de trabajo.
- Luminaria equipada de emisores Led de alto rendimiento MIDPOWER 5630
- Fuente de alimentación profesional MEANWELL Serie HLG
- Amplia margen de tensión de operación: alimentación universal 90V-305V
- Eficacia (factor de potencia) >0,95
- Pantalla dotada de un sistema de disipación térmica patentado que asegura una larga vida útil (50,000 hrs)
- Temperatura de funcionamiento: -25°C / +45°C
- Cuerpo en aluminio de alta calidad, pintura en polvo aplicada al horno y tapa en policarbonato
- Varias temperaturas de color disponibles (desde 2700K hasta 6000K)
- Ángulo de apertura: 45° x 110° (otros ángulos disponibles bajo pedido)
- Posibilidad de regulación (PWM, 0-10V, DALI) bajo pedido
- Sensores de presencia o de incidencia de la luz diurna disponibles bajo pedido
- Aparato muy ligero, instalación fácil y rápida
- Grado de protección IP40
- Producto conforme a las normativas Europeas
- Disponible en 2 longitudes y 4 potencias: 585 mm: 58W - 1170 mm: 119W / 167W / 237W

CERTIFICADOS Y NORMATIVAS



APLICACIONES

- Iluminación de oficinas, aulas, hospitales, laboratorios, tiendas, corredores ...etc
- Fábricas, talleres y almacenes
- Centros comerciales y supermercados
- Cualquier ámbito sensible a las radiaciones Ultra-Violetas o Infra-Rojas



CARACTERÍSTICAS TÉCNICAS

STORJÖN - 50W / 100W / 150W / 200W - IP40 -

Código	Cantidad de Leds por Luminaria	Corriente (mA)	Potencia (Consumo W)	Flujo Luminoso (lm)	Dimensiones (mm)
STORJÖN 50/H	150	113	58	5400	585 x 340 x 49
STORJÖN 100/H	300	113	119	10700	1170 x 340 x 49
STORJÖN 150/H	450	116	167	16000	1170 x 340 x 49
STORJÖN 220/H	630	108	237	21500	1170 x 340 x 49

DIMENSIONES

STORJÖN · 50W

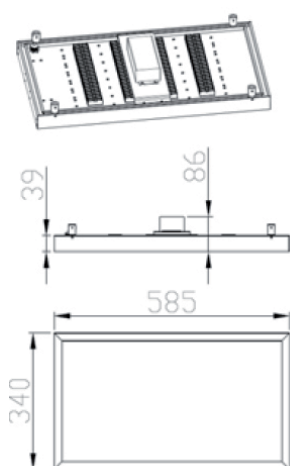

STORJÖN · 100W · 150W · 200W

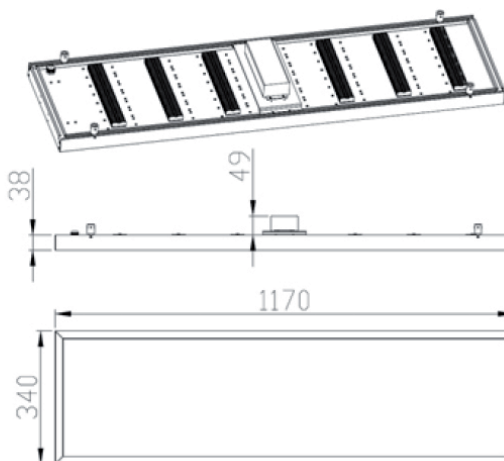

DATOS FOTOMÉTRICOS

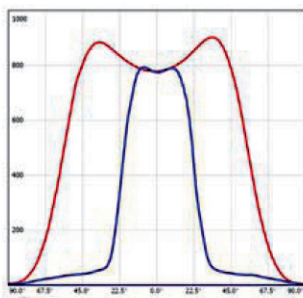
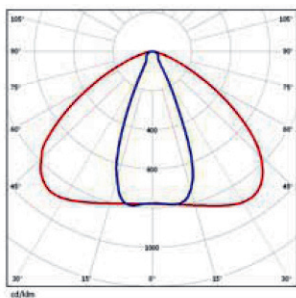

Modelo	Iluminancia e impronta à 4 metros (lux - metro)	Iluminancia e impronta à 6 metros (lux - metro)	Iluminancia e impronta à 8 metros (lux - metro)	Iluminancia e impronta à 10 metros (lux - metro)
STORJÖN 50	260 lx 3,3 x 11,4	116 lx 5,0 x 17,1	65 lx 6,6 x 22,9	42 lx 8,3 x 28,6
STORJÖN 100	522 lx 3,3 x 11,4	232 lx 5,0 x 17,1	132 lx 6,6 x 22,9	56 lx 8,3 x 28,6
STORJÖN 150	783 lx 3,3 x 11,4	348 lx 5,0 x 17,1	197 lx 6,6 x 22,9	163 lx 8,3 x 28,6
STORJÖN 200	1043 lx 3,3 x 11,4	464 lx 5,0 x 17,1	128 lx 6,6 x 22,9	171 lx 8,3 x 28,6

w
w
w
.
h
u
x
l
e
d
.
c
o
m



HUXLEY S.L.

C/Ramón Jiménez, nº 5 · 28223 Pozuelo de Alarcón · Madrid (ESPAÑA)

Tel:+34 913 522 255 **Fax:** +34 913 528 864 **Móvil:** +34 648 104 027 **Mail:** info@huxled.com